

BEEZER[®]
a brand by ritter

The art
of cooling.





accent line

BEEZER
a brand by ritter

THE ART OF COOLING

BEEZER®

Eine Marke von **ritter**

Als bayerisches Traditionsunternehmen entwickelt und fertigt ritterwerk hochwertige Tisch- und Einbau-Haushaltsgeräte, die den Küchenalltag erleichtern – von Alleschneidern über Toaster, Wasserkocher bis hin zu Stabmixer und Einbaugeräten.

Mit der Einführung von BEEZER® im Jahr 2023 präsentierte sich ritterwerk erstmals als Innovator im Bereich des schnellen Kühlens: Der wahrscheinlich schnellste Flaschenkühler der Welt machte den Anfang.

Was als Produktneuheit begann, ist heute eine eigenständige Marke für anspruchsvolle Kühl-Erlebnisse: BEEZER® – the art of cooling.

Neben dem Getränkekühler sorgen seit 2026 auch der BEEZER® IceBall und der BEEZER® IceCube mini für perfekt temperierte Drinks. Ob Flasche oder Eis: BEEZER® bringt Kälte auf den Punkt – stilvoll, spontan, beeindruckend.

Im Überblick

04-15 BEEZER® Getränkekühler

16-23 BEEZER® IceBall

24-31 BEEZER® IceCube mini

Die Revolution unter den Flaschenkühlern.

Der BEEZER® – der wahrscheinlich schnellste, luftbasierte Getränkekühler der Welt! Kalte Getränke in wenigen Minuten, ohne lästige Hilfsmittel, für verschiedene Flaschengrößen. Designed in Germany.

Platz und Energie im Kühlschrank sparen, kalte Getränke auf Knopfdruck genießen und von der benutzerfreundlichen Handhabung profitieren. Der BEEZER® Getränkekühler ist die innovative Alternative zu herkömmlichen Flaschenkühlern und garantiert eine schnelle und präzise Kühlung ohne lästige Hilfsmittel wie Wasser oder Eis. Mit seiner speziellen Technologie und einzigartigen Kühlleistung, übertrifft er jede Erwartung.

Im Überblick

06-07 DIE VORTEILE & USPS

08-09 DESIGN & BEDIENUNG

10-11 KÜHLDAUER / SMARTE STEUERUNG

12-13 DIE TECHNOLOGIE

14-15 PRODUKTDATEN



BEEZER
a brand by itteer

Weltweit patentierte Technologie

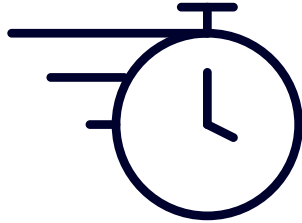

Schnell & Effizient



Trockene Kühlung

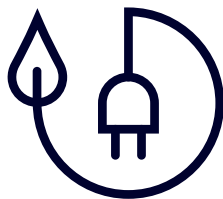

Energieeffizient

ABGRENZUNG ZU ANDEREN KÜHLMETHODEN

Der Getränkekühler im Vergleich. **Sauber, schnell und effizient.**

Der BEEZER® Getränkekühler ist um ein Vielfaches schneller als Kühlgeräte, die ein Peltier bzw. thermoelektrisches System verwenden. Diese Geräte sind lediglich für das Halten der Temperatur einer bereits gekühlten Flasche, nicht aber für die schnelle Abkühlung geeignet.

Im Gegensatz zu Methoden und Geräten mit Eiswasser, Salz oder anderen Kühlmitteln, kühlt der BEEZER® Getränkekühler lediglich mit kalter Umluft. Der Kühlvorgang ist somit beliebig oft wiederholbar. Die Technologie sorgt für eine trockene und saubere Kühlung von Getränken und verhindert sich lösende Etiketten.



Einfache Bedienbarkeit und Funktion.

Dank der intuitiven Benutzeroberfläche des Getränke Kühlers mit LED-Ring, Display und vier Knöpfen lassen sich die Einstellungen besonders benutzerfreundlich vornehmen. Und so arbeitet der BEEZER® Getränke Kühler:

1. Rotation: Durch Drücken der Taste kann die Rotationsfunktion ausgeschaltet werden, z. B. bei eckigen Flaschen oder Behältern mit empfindlichen Etiketten bzw. Prägungen.

2. Behältergröße: Entsprechende Größe wählen – S 0.25 L / M 0.5 L / L 0.75 L

3. Kühlstufe: Die drei Kühlstufen werden auf dem Display über einen, zwei bzw. drei Striche symbolisiert.

4. WLAN-Symbol: Durch gleichzeitiges Drücken der beiden unteren Tasten, wird der BEEZER® Getränke Kühler mit der mobilen App gekoppelt.

1. Vorkühlen: Wie ein Ofen, braucht der BEEZER® Getränke Kühler nach dem Einschalten eine einmalige Vorkühlung von ca. 10 Minuten.

2. Getränk einlegen: Das Getränk wird durch Öffnen der Türe in die Kühlkammer des Getränke Kühlers eingelegt.

3. Konfigurieren: Rotation, gewünschte Behältergröße und Kühlstufe auswählen.

4. Starten: Per Knopfdruck startet der BEEZER® Getränke Kühler die Kühlung. Nach 3 – 6 Minuten hat das Getränk die optimale Trinktemperatur.

ROTATION

BEHÄLTERGRÖSSE

KÜHLSTUFE

WLAN-SYMBOL

START-TASTE

ROTATION AN/AUS

BEHÄLTERGRÖSSE

KÜHLSTUFE



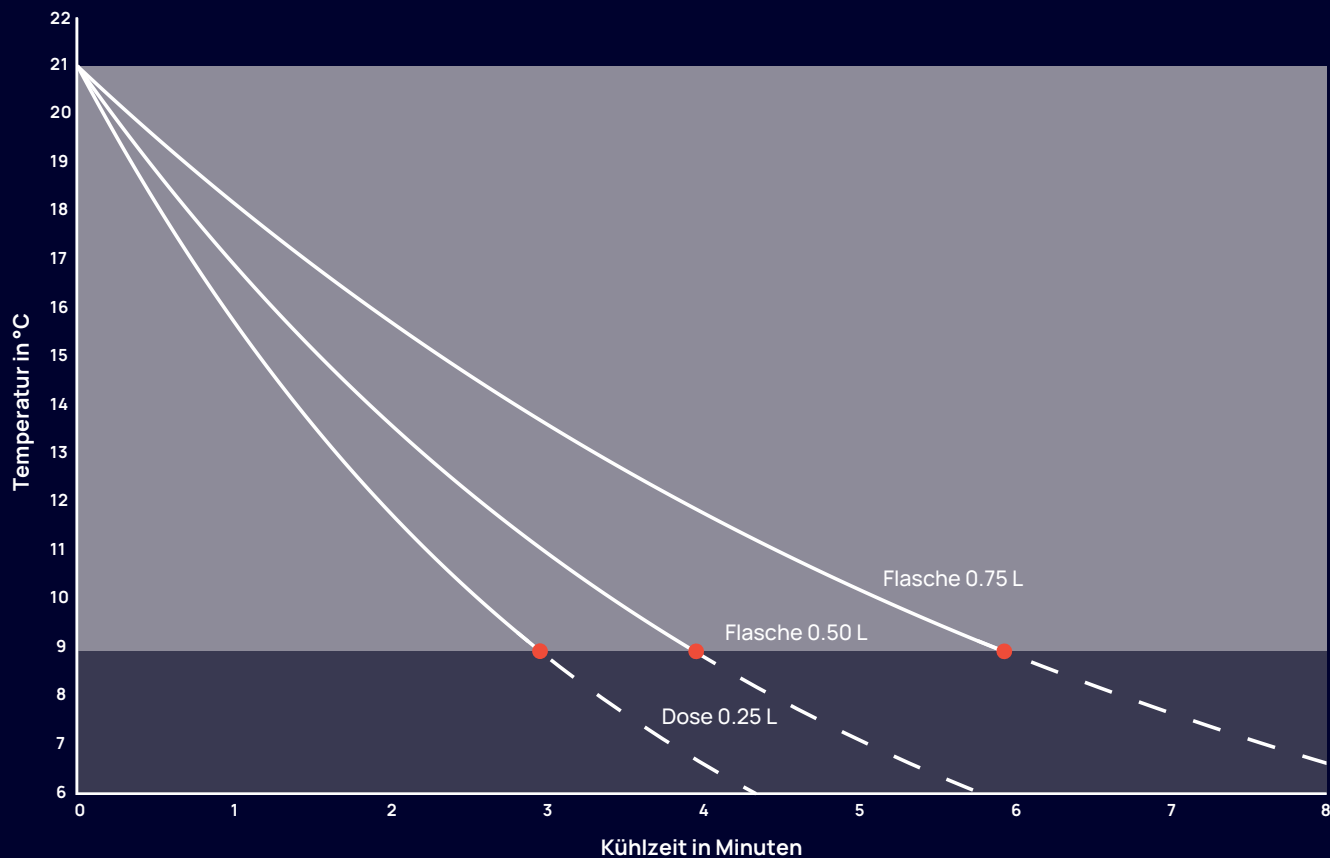

6

Minuten für 0.75 L

3

Minuten für 0.25 L

UNVERGLEICHBAR SCHNELLE GETRÄNKEKÜHLUNG

Schluss mit langen Wartezeiten! Der BEEZER® Getränkekühler kühlt Getränke innerhalb von 3 – 6 Minuten von Raum- auf eine Trinktemperatur von ca. 9°C – ein Temperaturunterschied von 12°C. Für eiskalte Getränke lässt sich die Kühlzeit einfach verlängern.

So schnell ist weder eine Gefriertruhe, noch ein Kühlschrank, denn diese benötigen 10x bzw. 20x so lange für die Kühlung. Man spart sich nicht nur einiges an Platz, sondern auch an Energie. Die „On-Demand“ Kühlung verbraucht nur dann Strom, wenn wirklich gekühlt wird. Wie energieeffizient der BEEZER® Getränkekühler im Vergleich zu einem Weinkühlschrank ist und wie viel Energie wirklich gespart wird, lässt sich ganz einfach mit dem Verbrauchsrechner auf unserer Homepage herausfinden.

Präzise Einstellungen dank BEEZER® Connect.

Der BEEZER® Getränkékühler bietet zahlreiche Funktionen, die über die App gesteuert werden können. Eine der praktischen Funktionen ist das **Einschalten** des Gerätes von überall unterwegs. So kann man den Getränkékühler starten und das Warten während der Vorkühlzeit vermeiden. BEEZER® Connect bietet auch einen Überblick über die wichtigsten Parameter, indem sie Liveinformationen über den aktuellen Modus, die verbleibende Kühlzeit und die Temperatur in der Kühlkammer anzeigt.

Der **Expertenmodus** hilft dabei, die ideale Kühlzeit für die gewünschte Temperatur zu ermitteln. Es können Parameter wie Ausgangstemperatur, Größe, Material und Rotation eingegeben und die Kühlung direkt über die App gestartet werden. Mit dem **individuellen Timer** hat man die Möglichkeit, beliebige Kühlzeiten und Rotationen auszuwählen und die Kühlung ebenfalls direkt über die App zu starten.

Wenn das Gerät ausgeschaltet ist, kann der **LED-Ring als Ambientebeleuchtung** in verschiedenen Farben eingesetzt werden. Der **Temperatur Guide** sorgt dafür, dass man immer die ideale Trinktemperatur für seine Lieblingsgetränke im Blick hat. Zudem können die **Voreinstellungen** des Getränkékühlers einfach per App geändert werden und das Gerät speichert die Präferenzen.

Weitere Einstellungen, wie das Ein- und Ausschalten des Pieptons, machen den BEEZER® Getränkékühler noch benutzerfreundlicher. Diese vielfältigen Funktionen machen den Getränkékühler zu einem unverzichtbaren Gerät für alle, die ihre Getränke schnell und effizient kühlen möchten.



01 UMLUFTSYSTEM

Die Luftführung mit zwei Radialgebläsen sorgt für eine konstante Anströmung der Flasche.

02 FLASCHENROTATION

Die Welle innerhalb der Kühlkammer rotiert die Flasche während des Kühlprozesses.



03 KÄLTEKREISLAUF

Das Herzstück bildet der sog. Kompressor, welcher auch in Kühlschränken zum Einsatz kommt.

04 ISOLIERUNG

Die Isolierung der Kühlkammer sorgt für einen energieeffizienten Betrieb auch im Standby.

Die Technologie – so funktioniert's.

Die Technologie basiert auf einem speziell entwickelten Verfahren. Diese ist weltweit patentiert. Es setzt auf ein Umluftsystem bei dem in Kombination mit dem verwendeten Kompressorkreislauf Lufttemperaturen von unter -30 °C erreicht werden.

Nach der Vorkühlphase von ca. 10 Minuten ist das Gerät einsatzbereit und die erste Flasche kann gekühlt werden. Sobald die Flasche in der Kühlkammer platziert und die Tür geschlossen wurde, beginnt der Kühlvorgang.

Extrem kalte Luft umströmt mit hoher Geschwindigkeit die Flasche und transportiert so die in Flasche und Flüssigkeit steckende Wärmeenergie ab. Um die Flüssigkeit im inneren der Flasche homogen abzukühlen und die Kühlgeschwindigkeit zusätzlich zu erhöhen, wird die Flasche während des Kühlvorgangs um ihre Längsachse rotiert.

Trockene Kühlung ohne Hilfsmittel

Im Gegensatz zu anderen Geräten, die ebenfalls zur Kühlung einzelner Flaschen dienen, werden beim BEEZER® Getränke Kühler keine zusätzlichen Hilfsmittel wie Wasser oder Eiswürfel benötigt, was einen sauberen, trockenen und vor allem wiederholbaren Kühlvorgang ermöglicht. Allgemein grenzt sich der BEEZER® Getränke Kühler auch durch die Wiederholbarkeit des Kühlvorgangs ab. Es können mehrere Flaschen nacheinander gekühlt werden.

Die Revolution unter den Flaschenkühlern.

- Patentierte Technologie
- Kalte Getränke auf Knopfdruck mindestens 10x schneller als eine Gefriertruhe
- Tischgerät mit einer Kühlkammer für Dosen und Flaschen
- Effiziente „On-Demand“ Kühlung mit Kompressorkühlung
- Trockene und saubere Kühlung ohne Wasser, Eis oder andere Hilfsmittel
- Die zweckbestimmte Leistung liegt bei einer Raumtemperatur zwischen 16 und 32 °C
- Intuitive Benutzeroberfläche
- Hochwertige Verarbeitung
- Einfache Steuerung per BEEZER® Connect

TECHNISCHE DATEN

- Effiziente Kompressorkühlung mit Umluftkreislauf
- Kältemittel R290
- Klimaklasse SN, N, ST, T
- 220-240 Volt, 276 Watt
- 50 Hz, 1,3 A
- SGS/GS-Zeichen, Schutzklasse 1, CE
- Maximale Flaschengröße:
Länge 360 mm, ø 95 mm
- Maße: Breite 25,5 cm × Höhe 44,0 cm × Tiefe 48,5 cm
- Gewicht: 23,0 kg

**nur im
autorisierten
Fachhandel**

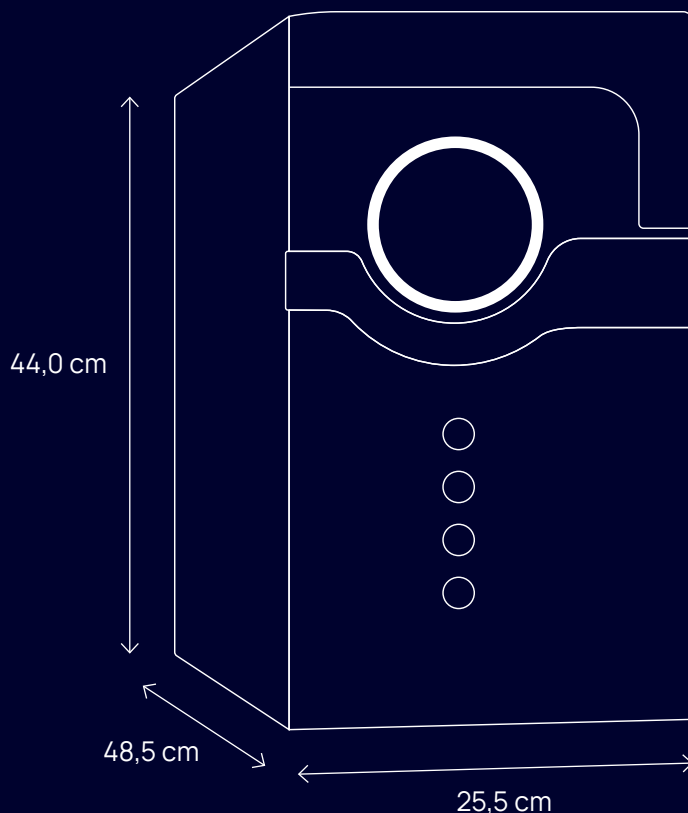



ARTIKEL-NR. 950.001 / 40 04822 95001 3

UVP: 599,00 €

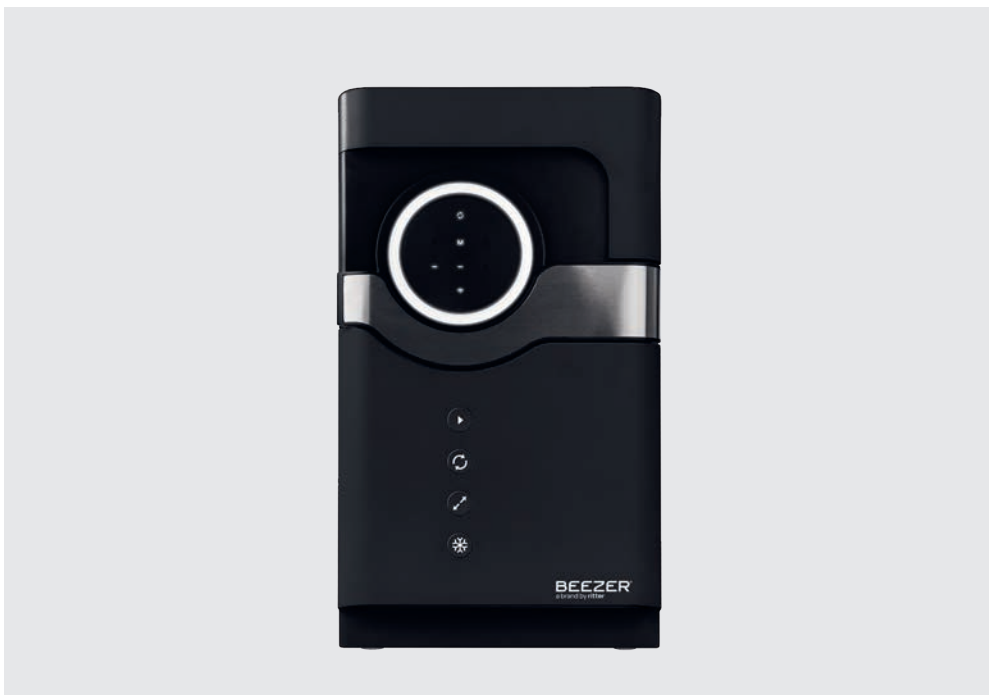

ARTIKEL-NR. 950.000 / 40 04822 95000 6

UVP: 599,00 €



reddot winner 2025

EISKALT GENIESSEN

BEEZER® IceBall Kristallklare Perfektion.

Der BEEZER® IceBall bringt das perfekte Eis in jede Küche, Bar oder Event-Location: Kristallklar, massiv und außergewöhnlich.

Ein besonderer Moment beginnt oft mit einem Glas – und mit dem, was darin ist. Ein klarer Ice Ball, der langsam schmilzt, ohne den Geschmack zu verwässern. Der Drink bleibt pur. Der Moment besonders.

Mit dem BEEZER® IceBall wird Eis zum Erlebnis. Massiv und kristallklar – Ice Balls, die Eindruck machen. Nicht nur optisch. Sondern mit echtem Mehrwert: langsames Schmelzen, hochwertige Ästhetik und jederzeit bereit, wenn Gäste oder Genuss rufen.

Im Überblick

18-19 DIE VORTEILE & USPS

20-21 DESIGN & BEDIENUNG

22-23 DIE TECHNOLOGIE & PRODUKTDATEN



ICEMAKING

BEEZER
a brand by ritter

Ice Balls die Eindruck machen

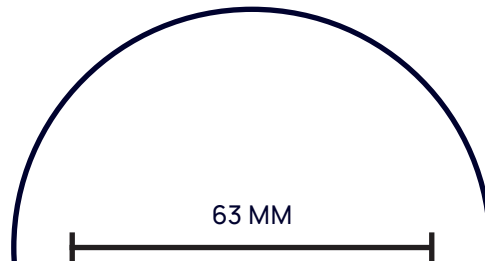

Kristallklare Eisqualität



50 MIN



9 MIN

Extra langsames Schmelzen

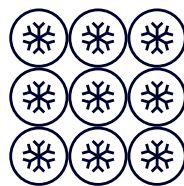

Große Kapazität

BEEZER® IceBall

Kristallklar. Massiv. Außergewöhnlich.

Der BEEZER® IceBall bringt Eis auf ein neues Level – mit perfekten, 63 mm großen Ice Balls, die in nur 90 Minuten entstehen und durch ihre kristallklare, massive Struktur überzeugen. Sie schmelzen deutlich langsamer als herkömmliche Eiswürfel und sorgen für maximalen Genuss, ohne den Drink zu verwässern.

Dank der automatischen Selbstreinigung bleibt das Gerät hygienisch und pflegeleicht – ideal für den täglichen Gebrauch. Mit einem 1,8l Wassertank, Platz für bis zu 9 Ice Balls und einer cleveren Wasserstandswarnung ist der BEEZER® IceBall bereit für jede Gelegenheit.

Die Kombination aus präziser Aluminiumform, energiesparendem R290-Kompressor und intuitiver Bedienung macht den BEEZER® IceBall zur perfekten Ergänzung für jede Küche, Bar oder das nächste Event.



Einfache Bedienbarkeit und Funktion.

Die Bedienung des BEEZER® IceBall ist so intuitiv wie effizient. Über die benutzerfreundliche Oberfläche mit übersichtlichem Display und beleuchtetem LED-Ring lassen sich alle Funktionen schnell und bequem steuern. Die klare Symbolik und die auf das Wesentliche reduzierte Menüführung ermöglichen eine einfache und sichere Handhabung.

1. Ein-/Ausschalten: Mit nur einem Knopfdruck wird der IceBall gestartet – sowohl das Gerät selbst als auch der Produktionsvorgang der kristallklaren Ice Balls beginnen automatisch. Nach etwa 90 Minuten stehen die ersten Ice Balls zur Verfügung.

2. Ice Balls auswerfen: Sollten Ice Balls zwischendurch benötigt werden, lässt sich der aktuelle Produktionsvorgang durch Drücken der Taste jederzeit unterbrechen. Die ausgeworfenen Ice Balls sind dann bereits vorgeformt, aber noch nicht vollständig gefüllt.

3. Reinigung: Besonders komfortabel ist die integrierte Selbstreinigungsfunktion. Sie sorgt vollautomatisch für hygienische Sauberkeit im Inneren des Geräts – ganz ohne Aufwand.

1. Gerät einschalten: Wassertank füllen und Start-Taste drücken.

2. Eisproduktion starten: Der IceBall ist jetzt betriebsbereit und startet automatisch mit der Eisproduktion.

3. Ice Balls auswerfen: Ist die Eisproduktion beendet, werden die fertigen Ice Balls automatisch ausgeworfen. Durch Drücken der Taste „Ice Balls auswerfen“ unterbricht das Gerät die laufende Produktion und gibt die noch nicht vollständig gefüllten Ice Balls aus.

4. Aufbewahrung: Für die praktische Aufbewahrung der Ice Balls steht eine passgenaue Aufbewahrungsform zur Verfügung. Sie bietet Platz für drei Ice Balls und eignet sich ideal zur Zwischenlagerung im Gefrierschrank.

EIN-/AUSSCHALTEN

ICE BALLS AUSWERFEN

REINIGUNG

EISPRODUKTION

REINIGUNG

WASSERSTAND NIEDRIG

EISFACH VOLL



ICEMAKING



ICEMAKING

CLEANING

WATER

ICE FULL

01 PUMPENSYSTEM

Das Pumpensystem spritzt das Wasser mit Hochdruck Schicht für Schicht in die Form.

02 ALUMINIUMFORM

Durch die präzise Aluminiumform werden perfekte Ergebnisse und glasklare Ice Balls produziert.



03 KÄLTEKREISLAUF

Das Herzstück bildet der Kompressor, welcher auch in Kühlschränken zum Einsatz kommt.

04 ISOLIERUNG

Die Isolierung sorgt für einen energieeffizienten Betrieb.

Die Technologie – so funktioniert's.

Die Technologie des BEEZER® IceBall basiert auf einem hochpräzisen Zusammenspiel mehrerer Komponenten, die gemeinsam für die Herstellung von massiven, kristallklaren Ice Balls sorgen. Ein zentrales Schlüsselement ist das leistungsstarke Pumpensystem, das Wasser unter Hochdruck schichtweise in die Aluminiumform einspritzt. Diese kontrollierte, mehrstufige Befüllung minimiert Lufteinschlüsse und ermöglicht die Entstehung einer homogenen Eiskugelstruktur – ein entscheidender Faktor für die außergewöhnliche Klarheit und Reinheit der Ice Balls.

Ein weiteres zentrales Element der Technologie ist die präzise gefertigte Aluminiumform. Die Form definiert dabei die gleichmäßige, runde Struktur der 63 mm großen Ice Balls, was nicht nur ästhetisch ansprechend ist, sondern auch funktionale Vorteile bietet.

Für die notwendige Kühlleistung sorgt ein leistungsstarker, aber leiser Kompressor. Er ist Teil eines geschlossenen Kältekreislaufs, der für eine gleichbleibende Temperatur sorgt. Dabei kommt das Kältemittel R290 zum Einsatz, das nicht nur effizient, sondern auch besonders energiesparend arbeitet.

Abgerundet wird das System durch eine hochwertige Isolierung, die den Energieverbrauch auf ein Minimum reduziert und die Kühlleistung stabil hält.

TECHNISCHE DATEN

- Kältemittel R290
- Klimaklasse SN, N, ST, T
- 220-240 Volt, 177 Watt
- 50 Hz
- Eisproduktion pro Zyklus: 3 Stück (je Ø 63 mm)
- Max. Eisspeicherkapazität: 9 Stück (je 100 g)
- Wassertankvolumen: 1,8 Liter
- Eiszykluszeit: 75 Min. Eisproduktion + 15 Min. Enteisung
- TÜV-Süd/GS, Schutzklasse 1, CE
- Maße: Breite 29,5 cm × Höhe 43,0 cm × Tiefe 46,5 cm
- Gewicht: 18,0 kg

ARTIKEL-NR.

951.000 / 40 04822 95100 3

UVP: 449,00 €



EISKALT GENIESSEN

BEEZER® IceCube mini Eiswürfel. Jederzeit.

Der BEEZER® IceCube mini bringt Eiswürfel auf Knopfdruck – überall dort, wo Erfrischung gefragt ist. Kompakt, spontan und zuverlässig.

Manche Momente verlangen nach einem kühlen Drink – sofort. Ein Tag auf dem Balkon, ein spontaner Besuch, ein Abend zu zweit. Keine Planung, kein Vorbereiten – einfach Eis, genau dann, wenn man es braucht.

Mit dem BEEZER® IceCube mini wird jeder Moment zur Gelegenheit für echte Erfrischung. In wenigen Minuten produziert das kompakte Gerät frische Eiswürfel – wahlweise in zwei Größen, ganz ohne Vorkühlzeit oder Festanschluss. So mobil wie das Leben selbst. So intuitiv wie ein Knopfdruck.

Der IceCube mini liefert die perfekte Portion Eis – schnell, hygienisch und unkompliziert. Für Drinks, die wirken. Für Gäste, die bleiben. Für Genuss, der einfach funktioniert.

Im Überblick

26-27 DIE VORTEILE & USPS

28-29 DESIGN & BEDIENUNG

30-31 DIE TECHNOLOGIE & PRODUKTDATEN



BEEZER
a brand by ritter

❄️
LARGE
⏻

Schnelle Eiswürfel für zuhause

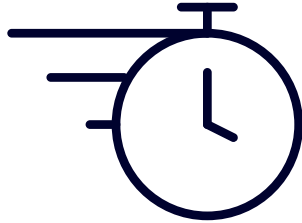

Eiswürfel in 8 Minuten

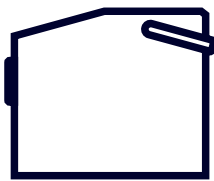

Kompakt & Tragbar

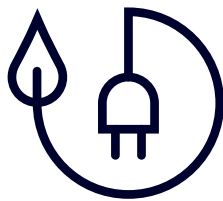

Leise & Effizient

BEEZER® IceCube mini

Eiskalt. Kompakt. Sofort bereit.

Frisches Eis, wann immer man es braucht: Der BEEZER® IceCube mini ist die clevere Lösung für alle, die Wert auf spontane Erfrischung legen – ganz ohne lange Wartezeiten oder sperrige Kühltechnik.

Mit einem Format kaum größer als ein DIN-A4-Blatt passt der IceCube mini überall hin. In nur 8 bis 9 Minuten produziert das Gerät acht frische Eiswürfel – wahlweise in zwei Größen – und erreicht dabei eine Tagesleistung von bis zu 12 Kilogramm. Damit ist man jederzeit bestens gerüstet.

Die Bedienung erfolgt intuitiv über ein elegantes Touch-Panel. Eine Wasserstandswarnung sowie die automatische Abschaltung bei vollem Eisbehälter sorgen für maximalen Komfort und Sicherheit. Besonders praktisch: Die integrierte Selbstreinigungsfunktion garantiert hygienische Sauberkeit.



Einfache Bedienbarkeit und Funktion.

Mit dem BEEZER® IceCube mini wird die Eisbereitung so unkompliziert wie nie zuvor: Ein Knopfdruck genügt – und in weniger als zehn Minuten sind die ersten frischen Eiswürfel fertig. Dank der intuitiven Touch-Steuerung und klarer LED-Anzeigen ist die Bedienung selbsterklärend und effizient. Egal ob kleine oder große Eiswürfel – Sie haben die Wahl.

Eisfach voll: Leuchtet, sobald der Eisbehälter voll ist.

Eisproduktion: Eisproduktion läuft. Der erste Zyklus dauert ca. 8–9 Minuten.

Wasserstand niedrig: Leuchtet, wenn der Wasserstand zu niedrig ist.

SMALL = Kleine Eiswürfel: Wechselt zur Produktion kleiner Eiswürfel.

LARGE = Große Eiswürfel: Wählt die Produktion von großen Eiswürfeln.

Ein-/Ausschalten: Startet oder beendet die Eisproduktion mit nur einem Knopfdruck.

1. Gerät vorbereiten: Deckel öffnen, Eisbehälter entnehmen und frisches Trinkwasser bis zur „MAX“-Markierung in den Wassertank füllen. Eisbehälter wieder einsetzen und Deckel schließen.

2. Gerät einschalten: Ein-/Ausschalten drücken. Die Anzeige „Eisproduktion“ leuchtet.

3. Eiswürfelgröße wählen: Standardmäßig startet die Produktion mit großen Eiswürfeln. Über die Tasten „SMALL“ oder „LARGE“ kann die Größe geändert werden.

4. Eis entnehmen: Wenn Eiswürfel fertig sind, werden diese automatisch in den Eisbehälter geschoben. Bei vollem Behälter stoppt das Gerät automatisch.

EISFACH VOLL

EISPRODUKTION

WASSERSTAND NIEDRIG

EISWÜRFELGRÖSSE

EIN-/AUSSCHALTEN



SMALL

LARGE



01 SCHNELLE PRODUKTION

Der IceCube mini produziert in nur 8–9 Minuten acht frische Eiswürfel – ideal für spontane Erfrischung.

02 TRAGBAR DURCH GRIFF

Dank integriertem Tragegriff ist der IceCube mini leicht zu transportieren und flexibel einsetzbar.



03 KÄLTEKREISLAUF

Das Herzstück bildet der Kompressor, welcher auch in Kühlschränken zum Einsatz kommt.

04 ISOLIERUNG

Die Isolierung sorgt für einen energieeffizienten Betrieb.

Die Technologie – so funktioniert's.

Die Eiswürfelproduktion des BEEZER® IceCube mini basiert auf einem leistungsstarken, kompakten Kältekreislauf mit Kompressor, wie man ihn auch aus Kühlschränken kennt. Nach dem Befüllen des integrierten Wassertanks sorgt der Kompressor für eine gezielte Kühlung an sogenannten Verdampfer-Stiften, an denen sich in wenigen Minuten Eis bildet.

Die Isolierung des Gehäuses unterstützt dabei einen energieeffizienten Betrieb, indem sie die Kälte im Gerät hält und den Energieverbrauch minimiert. Gleichzeitig ermöglicht das durchdachte Design mit Tragegriff den mobilen Einsatz – ob in der Küche, auf dem Balkon oder beim Camping.

Das Ergebnis: Schnelle, zuverlässige Eiswürfelproduktion in kompaktem Format – ganz ohne Festanschluss, aber mit durchdachter Kühltechnik.

TECHNISCHE DATEN

- Kältemittel R600a
- Klimaklasse SN, N
- 220-240 Volt, 120 Watt
- 50 Hz, ≤50dB(A)
- Kapazität: 11-12 kg/24h
- Wassertankvolumen: 0,8 Liter
- Eisbehältervolumen: 0,9 Liter
- Intertek/GS, Schutzklasse 1, CE
- Maße: Breite 18,5 cm × Höhe 27,5 cm
Tiefe 30,5 cm
- Gewicht: 5,6 kg

ARTIKEL-NR.

952.000 / 40 04822 95200 0
UVP: 129,99 €



Technische Änderungen vorbehalten.

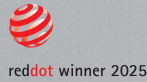

BEEZER®

a brand by ritter

**Drei Geräte. Ein Versprechen:
Erfrischung, die begeistert.**

Ob in nur wenigen Minuten perfekt gekühlte Flaschen, kristallklare Ice Balls oder frische Eiswürfel auf Knopfdruck – BEEZER® steht für stilvolle Kühltechnik mit Erlebnisfaktor. Jedes Produkt vereint Funktion, Design und Innovation – für Drinks, die Eindruck machen. Vom ersten Moment bis zum letzten Schluck: BEEZER® bringt Kälte auf den Punkt. **The art of cooling.**

IHR ANSPRECHPARTNER

Thomas Moriz, Vertrieb
thomas.moriz@ritterwerk.de
Tel: (08142) 440 16-27
Mobil: (0173) 340 81 09

ritterwerk GmbH
Industriestraße 13
82194 Gröbenzell

info@ritterwerk.de
www.ritterwerk.de/BEEZER
Socials @myBEEZER

Telefon: (08142) 440 16-0
Telefax: (08142) 440 16-70

